

# 江苏财会职业学院

## 2024 年提前招生体育特长生加试细则

### 一、篮球

#### 1.考核内容

- (1) 助跑摸高（单手）（30 分）
- (2) 一分钟自由投篮（30 分）
- (3) 全场运球上篮（30 分）
- (4) 教学比赛（180 分）
- (5) 体能测试（30 分）

#### 2.考核办法

##### (1) 助跑单脚摸高（30 分）

①测试方法：考生在三分球线的弧线内任意助跑起跳摸篮板上的标尺物。

②测试要求：助跑起步时不得踩三分线，否则成绩无效，每人二次取最好成绩

##### ③评分标准：（如下表）

男：

男生高度 (米)	3.20 (含) 以上	3.15-3.19	3.10-3.14	3.05-3.09	3.05 (不 含) 以下
分值	30	25	20	15	10
女生高度 (米)	2.90 (含) 以上	2.80-2.90	2.70-2.80	2.60-2.70	2.60 (不 含) 以下
分值	30	25	20	15	10

## (2) 一分钟自由投篮 (30 分)

①测试方法：运动员在规定的线外投篮后自抢篮板，再运至线外投篮，以投中次数评分。

②测试要求：不允许两次运球、走步。如出现上述违例，一次扣 0.5 分。投篮时踩线投中无效。

③评分标准：

分值	30	28	26	24	22	20	18	16	14	12	10
投中次数	20	18	16	14	12	10	8	6	4	2	0

## (3) 全场运球上篮

①测试方法：测试考生在球篮右侧外快速运球至障碍物 1 做体前变向，运球到障碍物 2 前做胯下运球，运球至障碍物 3 做后转身运球上篮，中篮后拿篮板至障碍物 4 做背后运球，运球至障碍物 5 做胯下运球，运球至障碍物 6 做后转身运球上篮。中篮后拿篮板反方向再做一次。

②测试要求：

不允许两次运球、走步、出界、出现违例一次扣 0.5 分，漏做一个动作扣 1 分。

③达标评分标准：时间 (秒)

④路线图：(附表一)

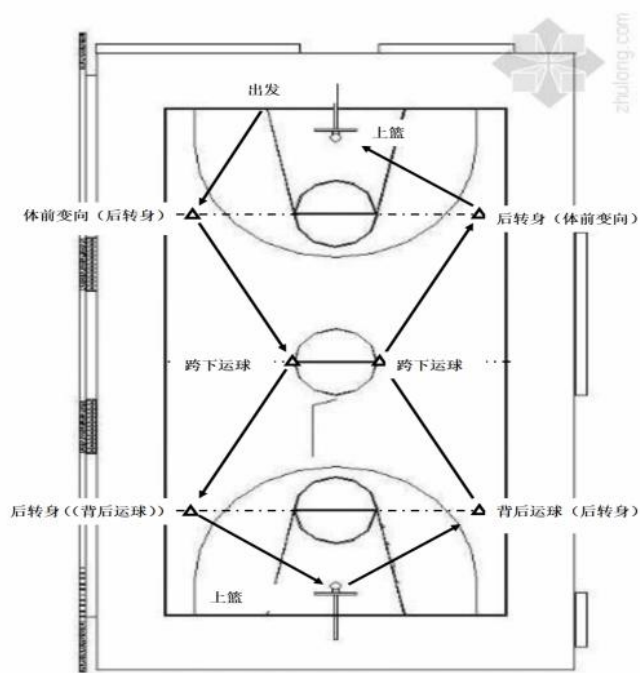

附表一

3

分值	30	28	26	24	22	20	18	16	14	12
男成绩	≤34.0	35.0	37.0	38.0	39.0	40.0	41.0	42.0	43.0	≥45.0
分值	30	28	26	24	22	20	18	16	14	12
女成绩	≤44.0	45.0	47.0	48.0	49.0	50.0	51.0	52.0	53.0	≥55.0

#### (4) 教学比赛

①测试方法：将加试运动员分成若干队，进行全场 5 对 5 或半场 3 对 3 进行比赛。分队时应注意各个位置配备合理，比赛时间不低于 20 分钟。

#### ②测试要求：

队员比赛中应注意充分展示自己的篮球意识；通过比赛中的进攻、防守，展示个人的篮球技术、战术水平和能力。

③评分标准（见下表，请在相应的空格里打“√”）

内容	指标内涵	评价等级				
		优	良	中	及	差
		45	40	35	30	25
技术运用(45分)	技术动作规范，攻防技术熟练，比赛中能够合理运用各种技术					
战术运用(45分)	攻防落位清晰，战术意识强，比赛视野宽，场上配合意识强					
比赛作风(45分)	比赛中，积极合作攻防认真，作风顽强，有很好的协作能力					
比赛态度(45分)	比赛中，能够对裁判员、对队友、对比赛展示出运动员精神					

(5) 体能

要求测试队员在篮球场场地两边线之间折返跑 17 次(8 个来回+1 次),跑 2 组,取最好成绩。

分值	30	28	26	24	22	20	18	16	14	12
男成绩	≤1.06	1.06—1.12	1.12—1.18	1.18—1.24	1.24—1.30	1.30—1.36	1.36—1.42	1.42—1.48	1.48—1.54	≥1.54
		2	8	4	0	6	2	8	4	

分值	30	28	26	24	22	20	18	16	14	12
女成绩	≤1.16	1.16 —1.22	1.22 —1.28	1.28 —1.34	1.34 —1.40	1.40 —1.46	1.46 —1.52	1.52 —1.58	1.58 —2.04	≥2.04

## 二、排球

### 1. 考核内容

- (1) 助跑摸高 (30分)
- (2) 传垫球 (30分)
- (3) 扣球 (30分)
- (4) 发球 (30分)
- (5) 实战 (180)

### 2. 考核办法

(1) 助跑摸高：采用二、三步助跑，双脚起跳，单手摸高，每人做两次，取最高成绩。

男生 3.00 米，女生 2.70 米得满分 30 分。

分值	成绩 (米)	
	男	女
30	3.00	2.70
27	2.98	2.68
24	2.96	2.66
21	2.94	2.64
18	2.92	2.62
15	2.90	2.60
12	2.88	2.58

9	2.86	2.56
6	2.84 及以下	2.54 及以下

(2) 传垫球：隔网裁判依次抛 5 个球至对网 6 号位，考生将球传或垫到 2，3 号位之间的框里。

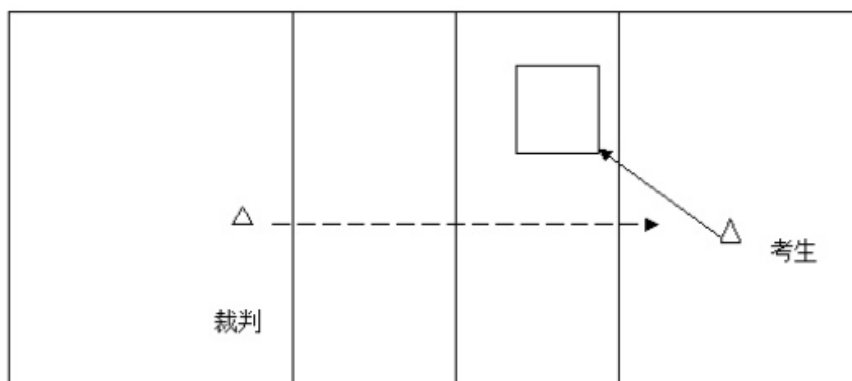

技评要求：动作到位、协调、熟练、手法正确、击球动作合理。

### 传垫球（30 分）评分标准

分值	30	25	20	15	10	0
成绩	5	4	3	2	1	0

(3) 扣球：考生在 4 号位扣 5 个球（要求：球落在隔网场地内为前提，以动作准确度评分）

动作技术 30 分。

分值	30	25	20	15	10	0
成绩	5	4	3	2	1	0

(4) 发球：每个考生发 5 个球，男生要求上手发球，女生可以下手发球，上手发球的女生给予适当加分。

分值	30	25	20	15	10	0
成绩	5	4	3	2	1	0

(5) 实战：按考生人数和实力分组。通过比赛队考生的技术动作规范、人球位置关系、预判能力、协调程度、运用效果、战术意识、合作精神以及个人实战能力等方面进行综合评定。

等级	优	良	中	差
分值	160—180 分	140-160 分	120-140 分	120 分以 下
标准	各技术动作规范协调，运用效果良好；战术意识及个人实战能	各技术动作规范协调，运用效果良好；战术意识及个人实战能	各技术动作规范程度、协调性及运用效果一般；战术意识及个	各技术动作规范程度、协调性及运用效果较差；战术意识及个

	力很强。	力较强。	人实战能力一般。	人实战能力较差。
--	------	------	----------	----------

### 三、跆拳道

#### 1. 考核内容

- (1) 品势太极 5.6.7.8 章自选两章 (120 分)
- (2) 实战 (180 分)

#### 2. 考核办法

##### (1) 品势

品势内容	指标内涵	评价等级				
		优	良	中	及	差
		40	35	30	25	20
准确度 (40分)	细小失误每次扣 5 分，明显错误每次扣 10 分					
熟练度 (40分)	动作幅度、平衡性、动作速度及力量 在比赛中出现细小失误时每次扣 5 分，明显错误时每次扣 10 分					
表现力 (40分)	比赛中动作的刚柔、缓急、节奏以及气势不能够明确地表现出来时每次失误扣 5 分，严重错误时每次扣 10 分。					



## (2) 实战 (180)

实战考核	优秀	中等	差
成绩	180	120	60

①考核方法：实战在跆拳道垫子上进行。同一级别内，随机配对进行实战，配对的考生体重相差不得超过 4kg。在跆拳道垫子上进行实战，时间为 1~2 分钟一局，共一局。同时对两人进行评分。若双方实力悬殊，为保护考生安全，主考评员可提前终止实战。

②要求：考生两人一组上场，考评员根据考生技术发挥的情况和实战作风的表现独自给双方评分，取平均值为最后得分。在实战中，根据考生对跆拳道礼仪、精神、意志品质的表现情况，技战术的运用，临场应变能力，击打效果、准确性、速度、得分的意识综合给予评分。

③注意事项：所有考生必须穿道服。

## 四、田径

### 1. 考核内容

(1) 身体素质：50 米跑 (30 分)、立定三级跳远 (30 分)

(2) 专项:对所报专项进行测试 (240 分)。

### 2. 考核方法

(1) 50 米只测一次，立定三级跳远测二次，取最好成绩计分。

项目			
50 米	30 分	20 分	10 分

男（秒）	5-6.8	6.8-7.8	≥8
女（秒）	6.8-7.8	7.8-8.8	≥8.8
立定跳远	30分	20分	10分
男（米）	2.85-3.30	2.55-2.85	≥2.55
女（米）	2.75-3.15	2.45-2.75	≥2.45

(2) 径赛专项只测一次，田赛专项测试三次，取最好成绩。

田径内容	指标内涵	评价等级				
		优	良	中	及	差
		80	60	40	20	0
技术（80分）	技术动作标准，有力；动作有力量，幅度到位。					
战术（80分）	运动员清楚自身优势，并在测试中能够合理利用取得好成绩。					
比赛礼仪（80分）	比赛中能够表现运动精神，对裁判员、工作人员等有尊重。					

## 五、足球

### 1. 考核内容

- (1) 技术绕杆（40分）
- (2) 一分钟颠球（40分）
- (3) 二十米传准（40分）
- (4) 实战（180分）

## 2.考核方法

### (1) 技术绕杆 (40 分)

球放在起始线上，球动开表，考生运球依次绕过所有标志杆后射门，在球越过球门线瞬间停表。球没有进入球门无成绩（包括球打在球门立柱和横梁上）；漏过标志杆无成绩。每人测 2 次，取最好一次成绩为最后成绩。

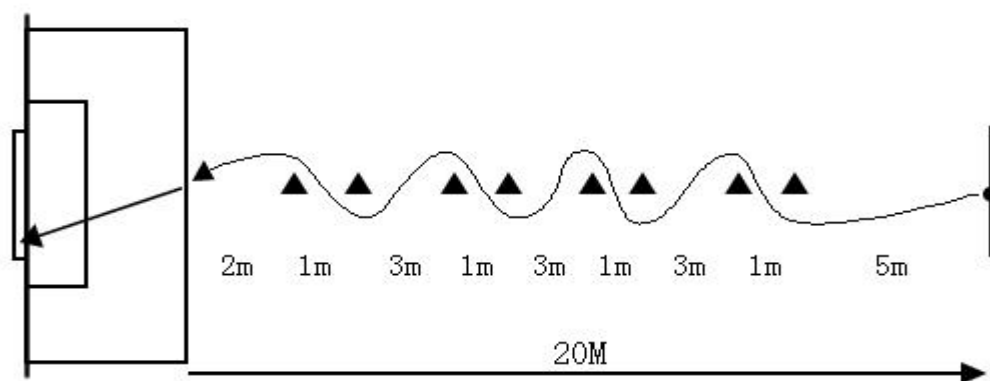

内容	指标内涵	评价等级				
		优	良	中	及	差
		10	8	6	4	2
绕杆技术 (10分)	从过杆技术和整体动作的连贯性 进行考评					
射门技术 (10分)	射门球不进，包括打门柱或横梁未 进此技评得0分					
射门动作 (10分)	从完成绕杆后射门连贯性、协调性 射门的力量，速度，射门动作完 成的效果进行考评					



一 次	二 次	三 次	四 次	五 次	六 次	七 次	八 次	九 次	十 次

#### (4) 实战 (180 分)

根据考生人数，将考生分为不同的组（队），分别进行正式场地的比赛或小场地的比赛。

内 容	指 标 内 涵	评 价 等 级				
		优	良	中	及	差
		45	40	35	30	25
技术运用 (45 分)	技术动作规范，攻防技术熟练，比赛中能够合理运用各种技术					
战术运用 (45 分)	攻防落位清晰，战术意识强，比赛视野宽，场上配合意识强					
比赛作风 (45 分)	比赛中，积极合作攻防认真，作风顽强，有很好的协作能力					
比赛态度 (45 分)	比赛中，能够对裁判员、对队友、对比赛展示出运动员精神					

## 六、网球

### 1. 考核内容

#### (1) 正反手接球 (40 分)

(2) 正反手截击球 (40 分)

(3) 发球 (40 分)

(4) 实战 (180 分)

2.考核方法:

(1) 正反手接球

考生站在底线附近,考务人员在场地对侧供球到考生正、反拍半区位置,每个考生正、反拍各打 5 个直线、5 个斜线球(正、反手斜或直线以左右半场单打区划分)。共 20 个球,每个球 2 分。

...

正手 1	正手 2	正手 3	正手 4	正手 5	正手 6	正手 7	正手 8	正手 9	正手 10
反手 1	反手 2	反手 3	反手 4	反手 5	反手 6	反手 7	反手 8	反手 9	反手 10

(2) 正反手截击球测试方法:

考生站在中线中间处,用正、反拍截击球技术截击,考务人员在对面端线送球,正、反手各 10 球,每个球 2 分。要求将球击入对方场区发球线后的区域。测试方法:考生站

在中线中间处，用正、反拍截击球技术截击，考务人员在对面端线送球，正、反手各 5 球。要求将球击入对方场区发球线后的区域。

正 手 1	正 手 2	正 手 3	正 手 4	正 手 5	正 手 6	正 手 7	正 手 8	正 手 9	正 手 10
反 手 1	反 手 2	反 手 3	反 手 4	反 手 5	反 手 6	反 手 7	反 手 8	反 手 9	反 手 10

### (3) 发球

测试考生在 5 分钟时间内对两个目标区域进行发球测试，每个目标发球 5 次，每球 4 分。

发 球 1	发 球 2	发 球 3	发 球 4	发 球 5	发 球 6	发 球 7	发 球 8	发 球 9	发 球 10

### (4) 实战

根据考生人数，将考生分为不同的组（队），分别进行正式场地的比赛或小场地的比赛。

内 容	指 标 内 涵	评 价 等 级				
		优	良	中	及	差
		45	40	35	30	25
技术运用（45分）	技术动作规范,攻防技术熟练,比赛中能够合理运用各种技术					
战术运用（45分）	攻防落位清晰,战术意识强,比赛视野宽,场上配合意识强					
比赛作风（45分）	比赛中,积极合作攻防认真,作风顽强,有很好的协作能力					
比赛态度（45分）	比赛中,能够对裁判员、对队友、对比赛展示出运动员精神					

## 七、乒乓球

### 1.考核内容

(1) 左推右攻 (60分)

(2) 发球抢攻 (60分)

(3) 实战 (180分)

### 2.考核方法:

(1) 左推右攻

参赛选手3次发球的机会,选手发球后,陪考员在球台正手位推挡陪练,并将球推到选手正、反手各1次,循环进行。选手左右各击球1次,1个循环计1次,必须跑动到台面的两个直线,并将球送还到陪练的正手位台区,否则不予



计数，球掉在地上算失败 1 次，测 3 次取最好成绩记分。(陪练失误不影响成绩)1 次 1 分，最高 60 分。

第一次	第二次	第三次

## (2) 发球抢攻

发球抢攻考核办法：8 次发球机会，必须在第三板抢攻到直线和斜线各 5 个，抢攻不到线不予计数，自主选择在正手位或在侧身位抢攻。(陪考失误不影响成绩)。一次 2.6 分，最高 60 分。

第一 次	第二 次	第三 次	第四 次	第五 次	第六 次	第七 次	第八 次

## (3) 实战

分别组织男女考生进行比赛，8 人以下采用单循环（涵 8 人），8 人以上采用分组循环加附加赛的方法决出名次。比赛采用 11 分三局两胜制。

评分标准：比赛成绩 =  $(N - R + 1) / N$ ，其中 N 为该专项考试人数，R 为比赛名次。

内 容	指 标 内 涵	评 价 等 级				
		优	良	中	及	差
		45	40	35	30	25

技术运用（45分）	技术动作规范，攻防技术熟练，比赛中能够合理运用各种技术					
战术运用（45分）	攻防落位清晰，战术意识强，比赛视野宽，场上配合意识强					
比赛作风（45分）	比赛中，积极合作攻防认真，作风顽强，有很好的协作能力					
比赛态度（45分）	比赛中，能够对裁判员、对队友、对比赛展示出运动员精神					